

Neue Vertriebswege durch den Einsatz von

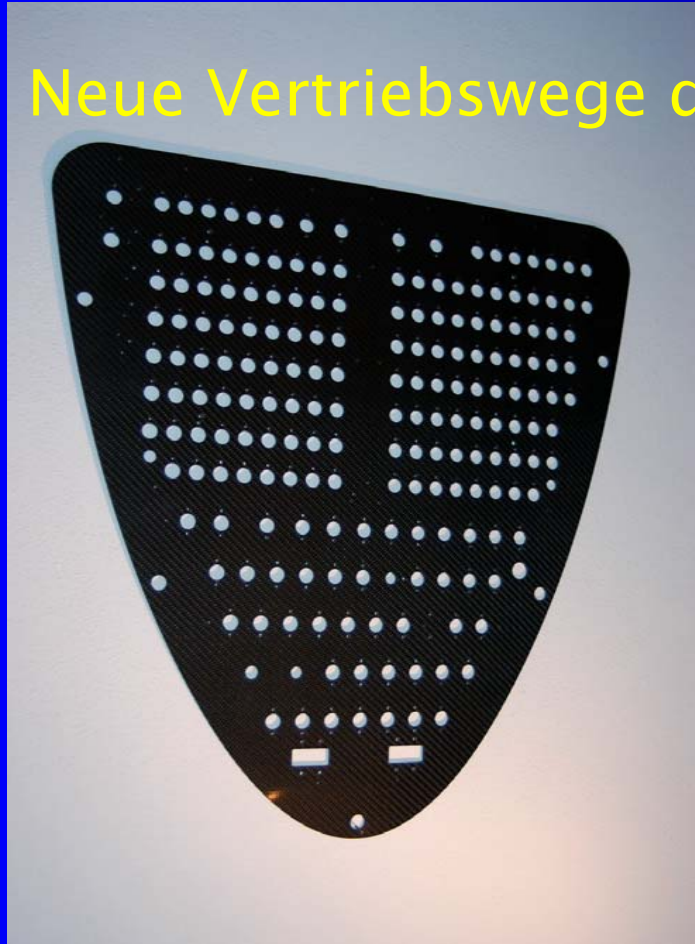

CADENAS eCatalogsolutions

bei AdvanTec für Produkte aus
Faserverbundwerkstoffen.

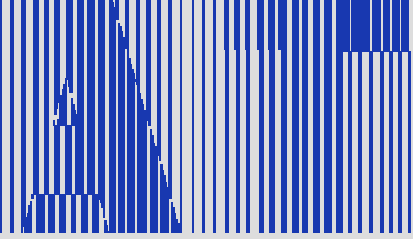

Agenda:

- Vorstellung der AdvanTec GmbH
- Probleme beim Aufbau von Vertriebswegen für „Start-up´s“
- die Vertriebslösung eCatalogsolutions
- zukünftige Möglichkeiten beim Aufbau neuer Vertriebswege

AdvanTec GmbH Kennzahlen:

- Start und Gründung im Jahre 2000
- Mitarbeiter: z. Zt. 6 Mitarbeiter
- Jahresumsatz in 2003: 500T €
- Firmensitz: Holzheim zw. Donauwörth und Augsburg

Geschäftsführer: Dipl. Ing. (FH) Stefan Senger
Jürgen Weißenburger

AdvanTec GmbH Geschäftsfelder:

- Konstruktion und Entwicklung mit CATIA vorwiegend in:
 - Luftfahrzeugtechnik
 - Fahrzeugtechnik
 - allgemeiner Maschinenbau
- Unternehmensberatung und Personalmanagement:
 - digitale Produktentwicklung / Fertigung
 - Schulungen CATIA, PDM, Cadenas PartSolutions
 - Anwenderbetreuung CATIA/VPM, Dataexchange- und Migration
- Vertrieb von:
 - CAD Hardware
 - Cadenas Partsolutions
 - Produkten aus Faserverstärkten Kunststoffen

AdvanTec GmbH Kompetenzfelder

Konstruktion, Entwicklung und Fertigung :

- Vorrichtungs- und Werkzeugbau
- Fahrzeugbau
- Luftfahrzeugteile

sowohl in Blech-, Integral-,
als auch Faserverbundbauweise GFK/CFK

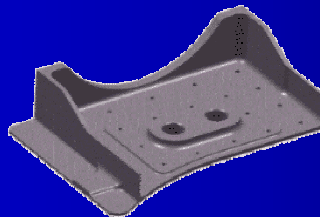
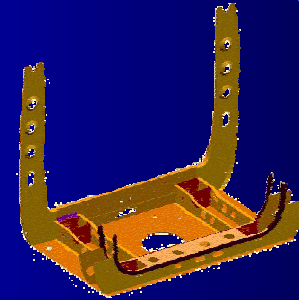

AdvanTec GmbH Kunden:



SIEMENS



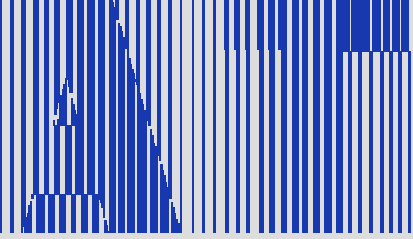

Probleme beim Aufbau von Vertriebswegen für „Start-up Unternehmen“:

- zunächst geringer Bekanntheitsgrad bei potentiellen Kunden
- generell kleiner Kundenstamm zu Beginn
- fehlende Internationale Verbindungen
- geringe Erfahrung im Aufbau von Vertriebsstrukturen
- geringe Mittel für Marketing und Promotion

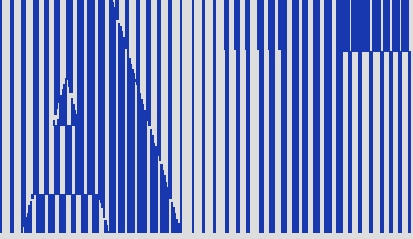

Die Lösung: eCatalogsolutions

Vorteile:

- Schnittstellen für nahezu alle CAD Systeme
- Führendes Normteilesystem CADENAS
- ideal für „Startup´s“, da geringe Kosten bei der Erstellung eines eCatalogs
- automatische Verbreitung durch das Teilemanagementsystem PARTsolutions
- Verbreitung über das CADENAS Internet Portal
- Vorteil einer globalen Verbreitung von über 37000 PARTsolutions Lizenzen
- geringer technischer Aufwand beim Erstellen und Verwalten der Kataloge
- Einfache Bestellung für den Kunden durch genormte Formulargeneration

eCatalog von AdvanTec

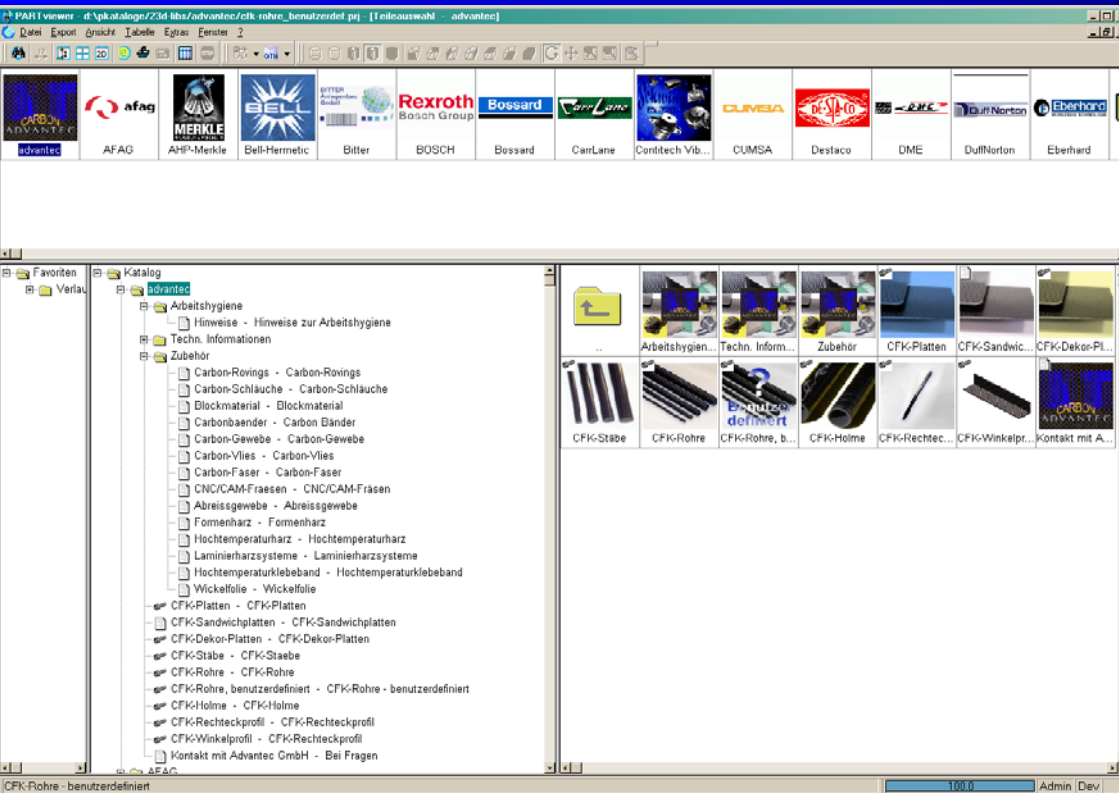

- Arbeitshygiene (PDF)
- Technische Informationen (PDF)
- Zubehör, Vorprodukte (PDF)
- CFK Platten
- CFK Sandwich
- CFK Dekorplatten
- CFK Stäbe
- CFK Rohre
- CFK Rohre benutzerdefiniert
- CFK Holme
- CFK Rechteckprofil
- CFK Winkel

AdvanTec eCatalog: CFK Rohre benutzerdefiniert

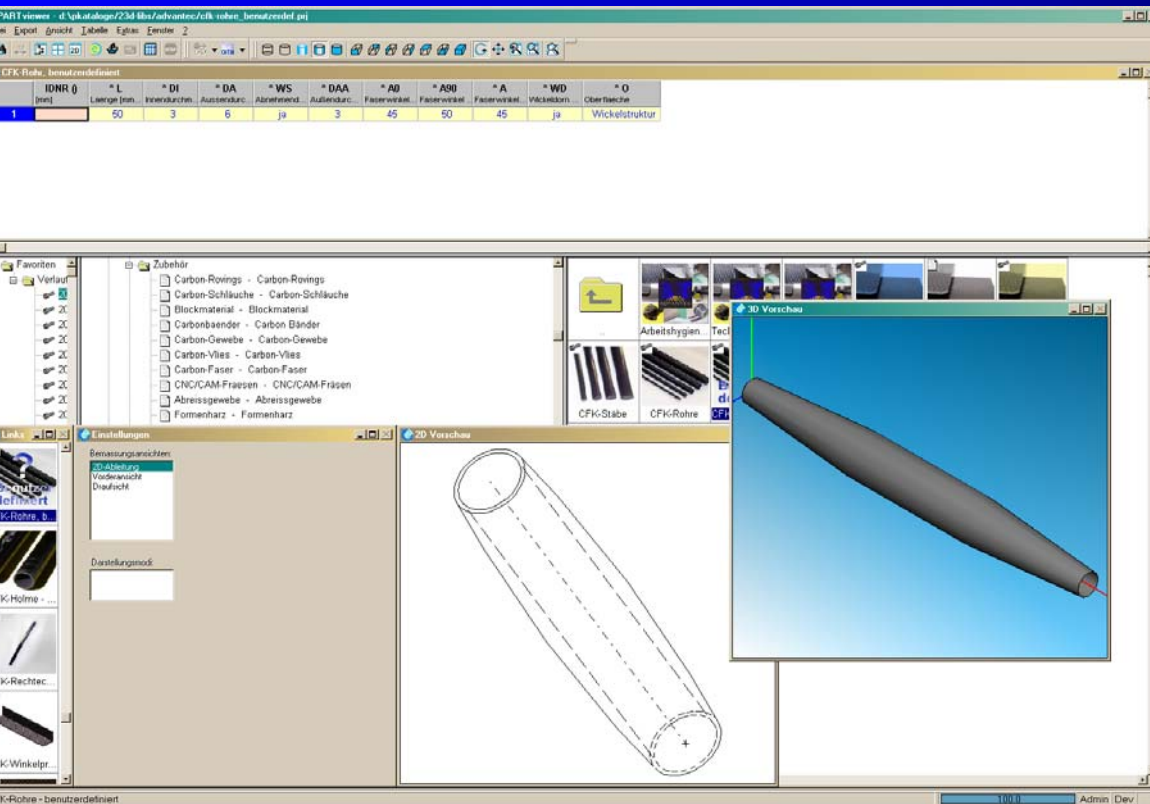

Auswahl folgender Parameter:

- Länge
- Innendurchmesser
- Außendurchmesser
- Abnehmender Durchmesser j/n
- Durchmesser Bauteilrand
- Faseranteil % längs
- Faseranteil % quer
- Faserwinkel
- Oberflächenstruktur

AdvanTec eCatalog: CFK Winkelprofile

Auswahl folgender Parameter:

- Länge
- Schenkellänge 1
- Schenkellänge 2
- Materialdicke
- Faserwinkel
- Oberflächenstruktur

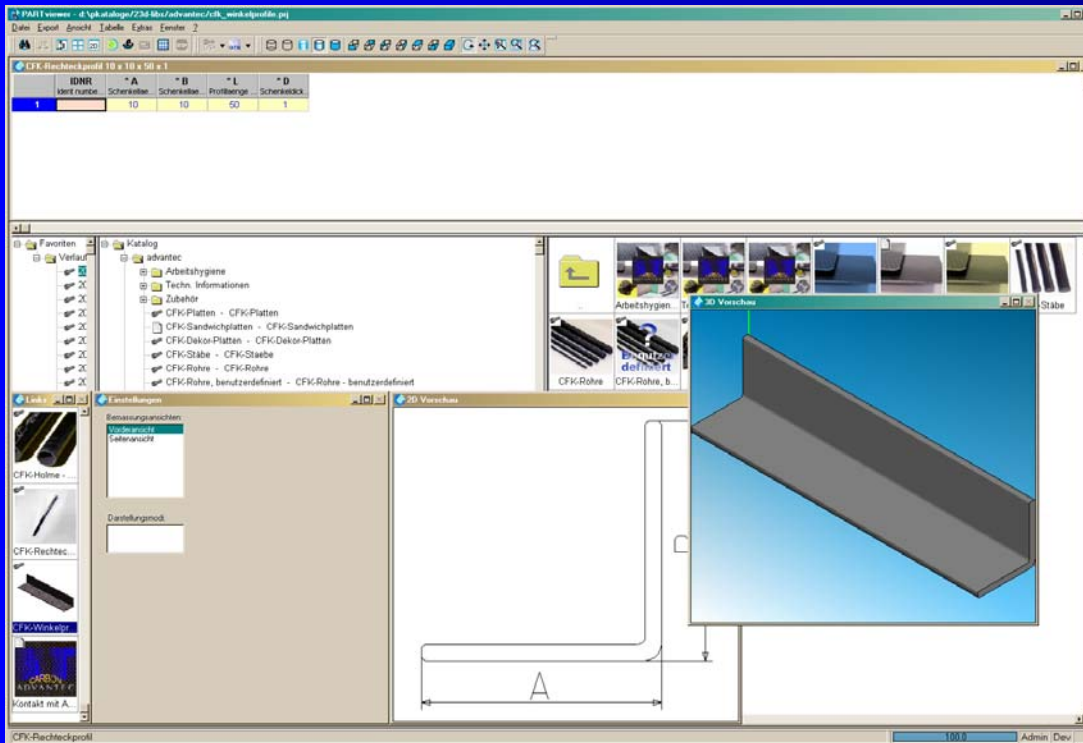

AdvanTec eCatalog: Bestellung

Einfache Bestellung per Fax durch automatische Datenblattgenerierung oder BOM

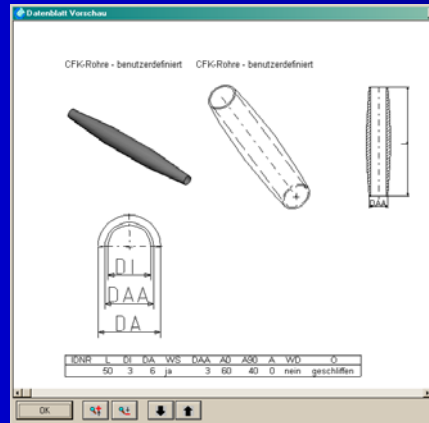

Einfache Bestellung über Internet e-mail durch automatische Datenblattgenerierung in HTML.

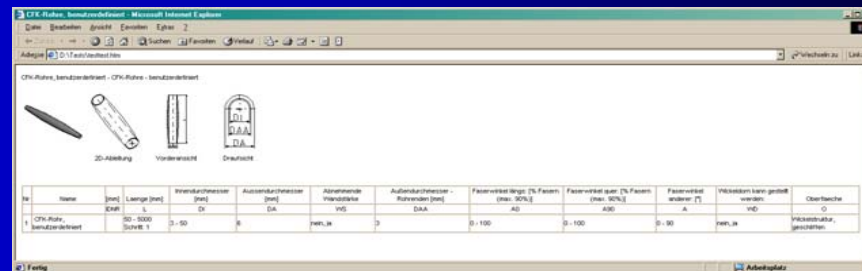

zukünftige Möglichkeiten mit PARTassembly

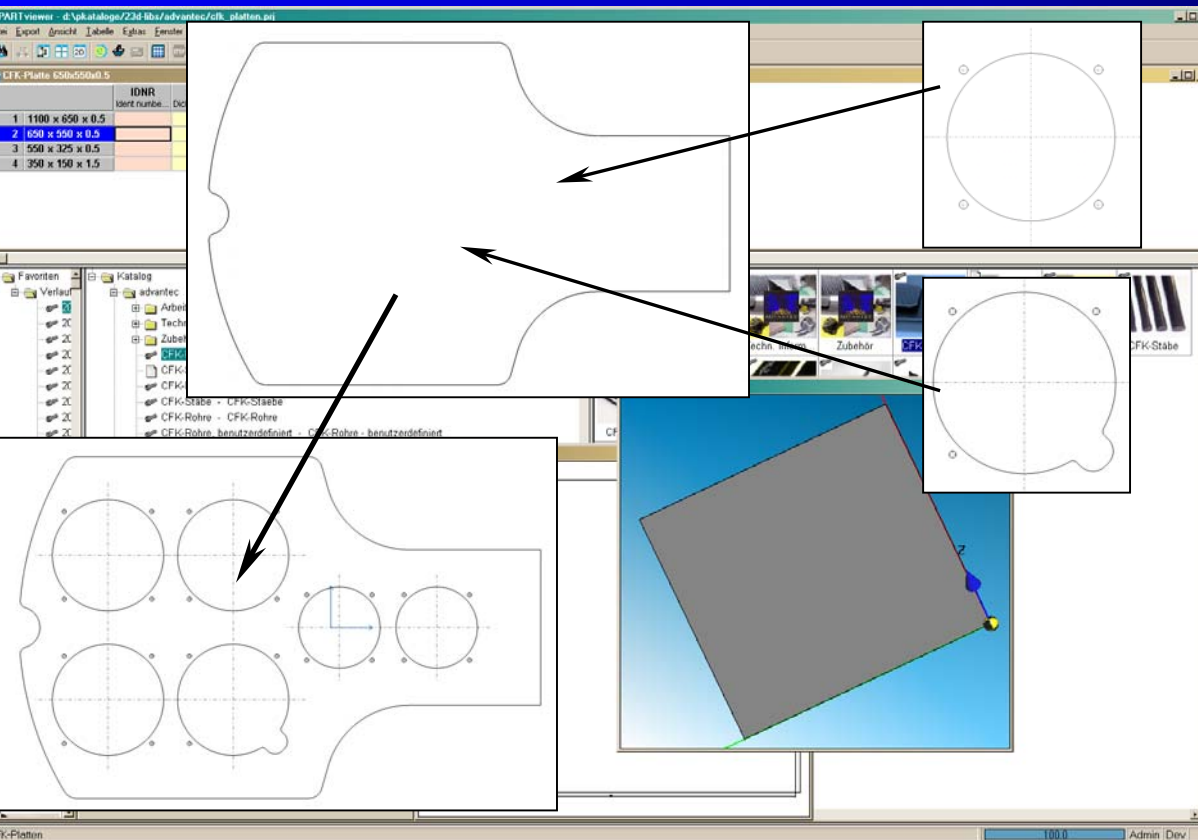

Auswahl folgender Parameter:

- Genormte Panelgeometrie
- Positionierung und Auswahl genormter Ausschnitte
- Material
- Materialdicke
- Faserwinkel
- Oberflächenstruktur

AdvanTec eCatalog: vom Desktop zum Bauteil

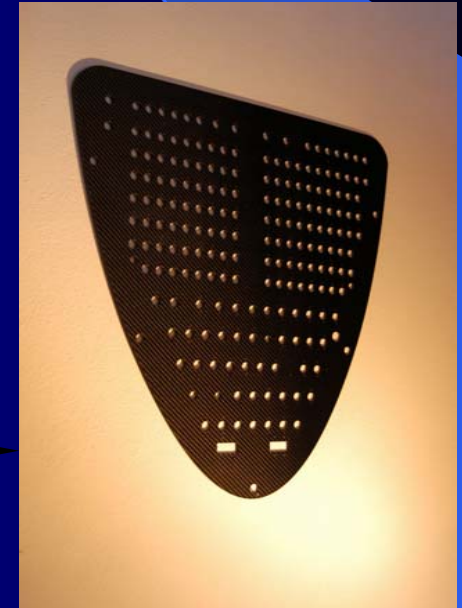
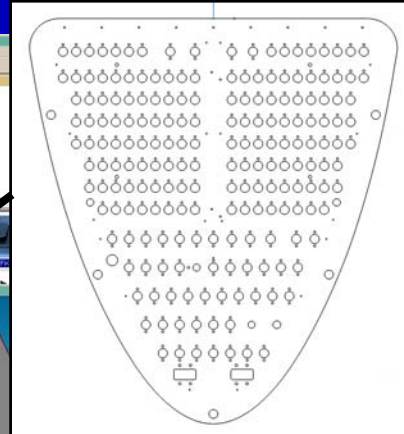
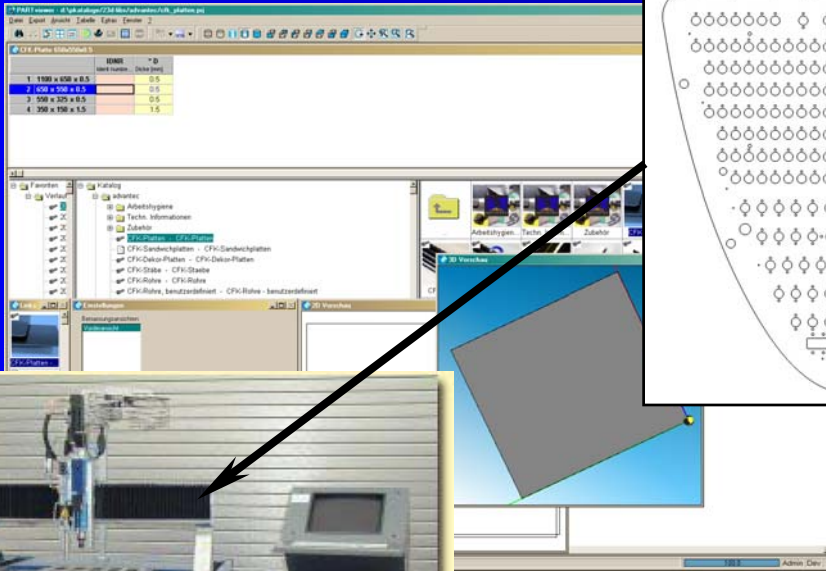

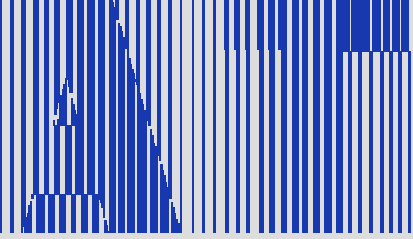

AdvanTec GmbH

Design - Development - CAE Solutions - Carbon Products

Vielen Dank für Ihre Aufmerksamkeit !